

EasyTAB Senior

טאבלט חכם מותאם למבוגרים דור 4



הוראות הפעלה
וכתב אחריות

01/הצהרה

- ראשית, תודה על שאתה משתמש במוצרים הדיגיטליים של החברה שלנו!
- ללא הסכמה מראש ובכתב מאת החברה, חל איסור להעתיק, להפיץ, לחלק ולאחסן את תכני המדריך בכל דרך שהיא.
- במהלך הכנת מדריך זה, ניסינו כמיטב יכולתנו לוודא שהתוכן מדויק ומלא אבל אין ביכולתנו להבטיח שהמדריך נקי מטעויות או השמטות.
- בהתאם לאסטרטגיה של פיתוח ממושך, אנו שומרים לעצמו את הזכות לשנות ולשפר כל מוצר שמתואר במדריך זה ללא הודעה מוקדמת.
- בכל מקרה, אין אנו אחראים בגין כל אובדן נזקים או הכנסה או בגין נזקים מיוחדים, אגביים, נוספים או עקיפים, ללא קשר לדרך שבה נגרמו.
- אם יש צורך לשנות את עיצוב ומפרטי המכשיר והאביזרים, אנא סלחו לנו על שלא הודענו על כך.

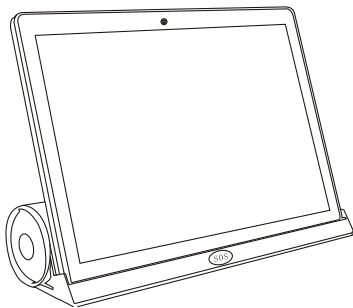

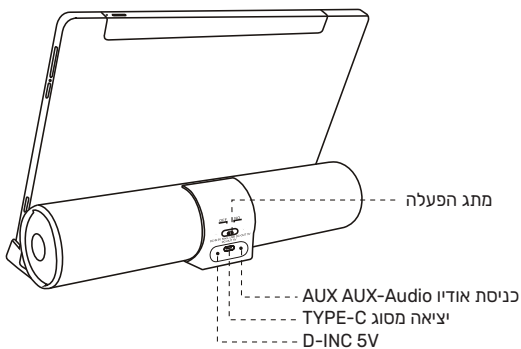
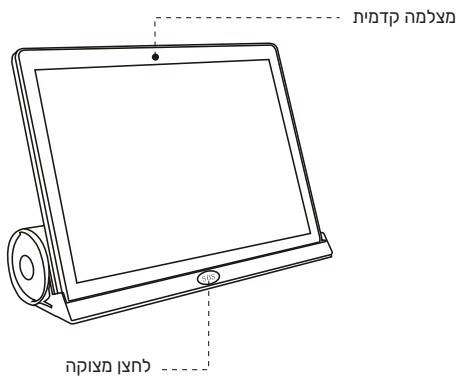

02 / מבוא - מראה

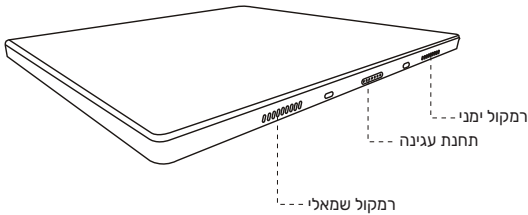
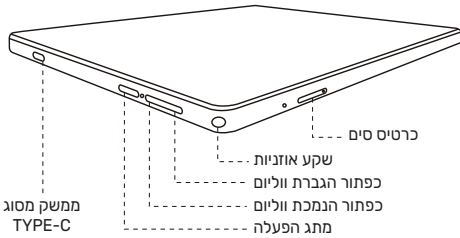

03 / תפעול בסיסי

○ הפעלה

כאשר המכשיר במצב סגור, לחץ לחיצה ארוכה על מתג ההפעלה והמערכת תציג את מסך הפתיחה.

○ כיבוי

כאשר המכשיר במצב פתוח, לחץ לחיצה ארוכה על מתג ההפעלה כדי לכבות את המכשיר.

○ מבוא לממשק העיקרי

1. סרגל סטטוס: הכנס לתפריט הפונקציה הספציפית. העמוד העליון של הממשק הוא סרגל הסטטוס שמציג אינפורמציה: שעה, מצב סוללה, בלוטוס, WIFI;

2. סמל הפונקציה: בממשק הראשי, לחץ על הסמל על מנת להיכנס לפונקציות שונות או לבצע הגדרות רלוונטיות במכשיר.

○ חיבור לרשת WLAN (רשת מקומית אלחוטית)

1. החלק על סרגל הסטטוס כדי לפתוח את לוח ההודעות או למצוא "WLAN ב-הגדרות";

2. הדלק את מתג ה-WLAN והמערכת תפרט רשימה של אותות רשתות ה-WLAN שזוהו;

3. לחץ על רשת ה-WLAN אליה אתה רוצה להתחבר. אם בחרת רשת מוצפנת, הכנס את הסיסמה כדי להתחבר.

○ התחברות לבלוטוס

1. החלק על סרגל הסטטוס כדי לפתוח את לוח ההודעות או למצוא "בלוטוס ב-הגדרות";

2. הדלק את מתג הבלוטוס, היכנס לממשק הגדרות הבלוטוס וחפש את כתובת הבלוטוס;

3. לחץ על שם כתובת הבלוטוס על מנת לבצע צימוד והתחברות.

● שימוש בכרטיס הרחבה

במכשיר יש חריץ לכרטיס הרחבה FT שבאמצעותו ניתן להכניס וידיאו, תמונות וכו' לכרטיס זיכרון. בעת השימוש, עליך להכניס את כרטיס ההרחבה באופן נכון בהתאם לכיוון החריץ ולדחוף את הכרטיס עד שתשמע צליל נקישה. בעת הוצאת כרטיס הזיכרון, אנא דחוף את כרטיס הזיכרון לתוך החריץ ולאחר מכן שחרר אותו. כרטיס הזיכרון יקפוץ החוצה באופן אוטומטי וכעת ניתן להוציא אותו. (אין להכניס אותו הפוך שכן הדבר עלול לגרום לנזק לכרטיס הזיכרון או למכשיר. נזק שייגרם בשל הכנסה הפוכה אינו מכוסה באחריות).

● טעינה וטיפול בסוללה

1. את המכשיר ניתן לטעון על ידי חיבור תחנת טעינת ה-USB של המכשיר למחשב, למטען נייד או להתקן טעינה אחר באמצעות כבל USB.
2. על הסוללה לעבור מספר תהליכי טעינה ופריקה כדי להגיע לרמת הביצועים הטבה ביותר;
3. אם לא השתמשת במכשיר במשך זמן ארוך, יש לטעון ולפרוק אותו לפחות אחת לחודש כדי למנוע תקלות כגון בעיות בטעינת ושימוש בסוללה בשל התרוקנות מלאה.

(על פי תקן הרישוי הלאומי המחייב את החברה שלנו, CCC, מוצר זה לא כולל ספק כוח בעת עזיבתו את המפעל. אם תרכוש ספק נוסף, אנא בדוק את דרישות הרכישה הבאות, אחרת, במקרה של תאונה או תקלה, החברה תתייחס לכך כאל נזק שנגרם על ידי אדם. מפרטי הספק חייבים לעמוד בדרישות הבאות:

קלט: AC100-240V, 50/60HZ.03A
פלט: DC5V=2000mA

מבוא לפונקציות חירום עיקריות (1)

תצוגת הממשק העיקרי



אם הצד השני לא מקבל את השיחה, המכשיר ימשיך לחייג לאנשי קשר אחרים לשעת חירום. מחזור זה ימשיך עד שהצד השני יענה.

מבוא לפונקציות חירום עיקריות (2)

תצוגת הממשק העיקרי



3. שליחת הודעת מצוקה לבעל ספר הכתובות



אם הצד השני לא מקבל את השיחה, המכשיר ימשיך לחייג לאנשי קשר אחרים לשעת חירום. מחזור זה ימשיך עד שהצד השני יענה.

04 / מפרט המוצר

- גודל: 242*159.30*9.5 מ"מ
- גוף המוצר: מתכת
- גודל המסך: 10.1 אינץ'
- רזולוציית מסך: 1200*800
- סוג סוללה: סוללת ליתיום פולימר
- הספק סוללה: 3.8V 6000mAh
- זיכרון גישה אקראית (RAM): 4GB
- זיכרון לקריאה בלבד (ROM): 64GB
- מצלמה: 8MP
- מודול WiFi: Dual-band WiFi (2.4G ו-5G)
- מודול בלוטוס: 0.5 TB
- שקע אוזניות: 5.3 מ"מ
- מערכת הפעלה Android 13

05 / אזהרות

- אין לאפשר למוצר זה להתחכך עם חפצים קשים;
- אין לגעת בכימיקלים כגון בנזן ומדלל;
- יש להתרחק משדות מגנטיים ושדות חשמליים חזקים;
- יש להימנע מאור שמש ישיר וממכשירי חימום;
- אין להשאיר את הסוללה בטמפרטורה גבוהה מ-60°C או ליד מקור אש;
- אין לפרק, לתקן או לשנות את המכשיר בעצמך;
- בעת רכיבה על אופניים או נהיגה ברכב, אין להשתמש בנגן או באוזניות על מנת למנוע סכנה;

- יש להימנע מהקשבה למכשיר כשהוא בעוצמה חזקה כדי למנוע נזקי לשמיעה;
- יש להשליך את האריזה, הסוללות ומוצרי חשמל ישנים; אנא מיין והשלך אותם בצורה נכונה;
- אם לא נעשה שימוש בסוללה במשך זמן ארוך או אם היא חלשה, ייתכן שהיא לא תצליח להדליק את המכשיר בצורה רגילה כאשר תטען אותה שוב. יש להמשיך לטעון אותה למשך פרק זמן מסוים לפני הדלקת המכשיר;
- אם הצרכן משתמש בספק כוח לצורך קבלת זרם, יש לרכוש ספק שקיבל אישור CCC ועומד בדרישות התקן.

06 / מידע על קרינה בלתי מייננת

טלפון (טאבלט), פולט קרינה בלתי מייננת. פרטים על רמת הקרינה המירבית המותרת מופיעים באתר משרד הבריאות. חבלה, תיקון או שינוי של תצורת הטלפון (טאבלט), עלולים לגרום לשינויים בנתוני הקרינה. מומלץ לנקוט באמצעי זהירות בהתאם להמלצות משרד הבריאות, באתר משרד הבריאות.

07 / אחריות

השירות במסגרת כתב אחריות זה מוגבל וכפוף לתנאים הבאים:

1. האחריות למוצר, מוגבלת לתקופה של שנה (12 חודשים) (להלן: "תקופת האחריות"), ממועד רכישת הלקוח את המוצר ו/או אספקת המוצר ללקוח, לפי המאוחר מבניהם.
2. מוצר שבתקופת האחריות נתגלה כלקוי בבדיקת

מעבדה של היבואן ו/או מי מטעמו שהורשה לכך, יתוקן על ידי היבואן ו/או מי מטעמו שהורשה לכך, ו/או שיוחלפו בו חלקים פגומים בהתאם לשיקול דעתו הבלעדי של יבואן, או מי מטעמו ועל חשבונם, למעט במקרים בהם, על פי סייגי כתב האחריות זה ו/או על פי סייגים הקבועים בדין, הוראת כתב אחריות זה אינם חלים.

3. כל תיקון ו/או החלפה כאמור ייעשו על חשבון היבואן. ההתחייבות לתיקון או החלפה כאמור בכתב אחריות זה בכלל ובסעיף זה בפרט, כפופה להוראות ולסייגים שבכתב אחריות זה ובכל דין. נבצר מהיבואן ו/או נמי מטעמן לתקן את המוצר לאחר שנסדק במעבדה מורשית של היבואן ולא ניתן לתקנו – יסופק ללקוח מוצר חדש זהה או מסוג ואיכות דומים ושווי ערך, או שהיבואן ישיב ללקוח את התמורה ששילם ביד המוצר, כמגד החזרת המוצר התקול-הכל לפי שיקול דעתו הבלעדי של היבואן. ההתחייבות לתיקון או החלפה כאמור בכתב אחריות זה בכלל ובסעיף זה בפרט, כפופה להוראות ולסייגים שבכתב אחריות זה ובכל דין.

4. קבלת המוצר בידי הלקוח, בעת הרכישה ובעת קבלתו מבדיקה ו/או מתיקון כאמור לעיל, מהווה אישור מצד הלקוח כי בעת קבלת המוצר בידי, המארז החיצוני של המוצר וחלקי המוצר החיצוניים, לרבות מסך, אנטנה, וכיו"ב, חפים מכל פגם. הלקוח מתחייב כי טרם קבלת המוצר, בחן ובדק את המכשיר וכי נטילתו מהווה אישור כי המוצר תקין.

5. למען הסר ספק תקופת האחריות כמפורט בסעיף 1 לעיל, לא תוארך עקב תיקונים ו/או החלפות מעבר לתקופת האחריות המקורית. המוצר התקול, אם הוחלף, או החלקים המוחלפים, יהיו לאחר ההחלפה לרכוש היבואן.

6. בכל מקרה של מימוש האחריות ו/או מסירת המוצר לתיקון בתקופת האחריות, יתבקש הלקוח להציג ליבואן ו/או מי מטעמו כתב אחריות מקורי זה, כאשר כל פרטיו מלאים והוא חתום כמתחייב, את מדבקת האחריות המקורית גל גבי המוצר וכן חשבונית קניה. היבואן או מי מטעמו יבדקו את המוצר ובמידת הצורך יתקנו אותו, עד חלוף 14 ימי עסקים מהיום שבו נמסר המכשיר לנקודת המכירה או מסירת המכשיר לשליח של היבואן. נמסרו הטובין לנקודת המכירה, - היבואן ו/או מי מטעמו יעשו כאמור לעיל, עד חלוף 14 ימי עסקים מהיום שבו נמסר המוצר. שבתות וחגים לא יבואו במניין תקופות שנקבעו בסעיף.
7. במקרה של תקלה אפידמית, זמני הטיפול עשויים להתארך ויוגדרו על פי זמני הטיפול של היצרן.
8. על אף כל האמור בכתב אחריות זה, לא תחול אחריות יבואן על מוצרים במידה והקלקול בהם נגרם כתוצאה מאחת או יותר מהסיבות הבאות:
- הסרת מדבקת האחריות מגב המכשיר
 - כח עליון שהתרחש במועד מאוחר ממועד מסירת המוצר ללקוח.
 - זדון ו/או רשלנות של הלקוח, לרבות שימוש במוצר בניגוד להוראות השימוש ובלבד שהוראות השימוש סבירות בנסיבות העניין והכל בכפוף להוראות כל דין.
 - נזק מכוון ו/או נפילה ו/או מכה ו/או חבלה ו/או שינוי במספר הסידורי ו/או טיפול ו/או תיקון ו/או עדכון גרסה שלא ע"י היבואן ו/או מי מטעמו.
 - התקנות שבוצעו הלקוח / מי מטעמו המוצר - בין מדובר בחומרה או בתוכנה.
 - חשיפה לתנאי מזג אוויר ו/או טמפרטורה קיצוניים

ו/או שאינם תואמים לתכונות המכשיר כאמור
בהוראות השימוש.

- שינוי מתח ו/או אספקת חשמל בלתי סדירה.
- שילוב אביזרים שאינם מקוריים ו/או שלא אושרו לשימוש יחד עם ו/או בהקשר עם המכשיר לפי הוראות היצרן ו/או השימוש ו/או היבואן.
- נזקים קוסמטיים ו/או נזקי פלסטיקה ו/או רטיבות ו/או קורוזיה , נזקים שנגרמו כתוצאה משאריות של חול, אבק, מזון וכו'.
- פתיחת ו/או פריצת ו/או נעילת המכשיר שלא כדין.
- תיקון/פירוק שנעשה במוצר בידי מי שלא הורשה לכך מטעם היצרן ו/או היבואן ו/או מי ממטעמו, בנסיבות שאינן נובעות מהפרת חיוביה של נטפון סחר בע"מ לפי כתב אחריות זה.
- במקרים של חוסר זמינות ו/או טווח פעולה ו/או של תקלות במערכות הרט"ן ו/או כיסוי של השירות הסלולארי המופעל על ידי ומטעם מי שהורשה לכלך מטעם שר התקשורת ו/או עקב עומס במערכות האלחוטיות שלהם ו/או עקב כל הפרעה אלחוטית שאינה נובעת מליקויים במוצר עצמו.
- תקלות בתצוגת המכשיר מכל מין וסוג שהוא, לרבות שבר ו/או קורוזיה ו/או מסך ו/או מסך פסים ו/או מסך שחור ו/או מסך מרצד וכיו"ב. יודגש כי הדבר נכון גם לגבי גב המכשיר.
- הלקוח לא מסר את המוצר לתיקון במהלך תקופת האחריות.
- נזקים כתוצאה מבלאי סביר, כפעול יוצא מכך יהא היבואן רשאי לדרוש תמורה בעד התיקון

שביצע במוצר, או בעד הובלתו או החלפתו, לפי העניין, לפני ביצוע התיקון / ההובלה / ההחלפה, ולפי שעיקול דעתו הבלעדי.

9. האחריות הכוללת של היבואן וכל מי מטעמו לתביעת נזקים כלשהם שייגרמו כתוצאה משימוש במוצר, ללא קשר לנסיבות אשר גרמו לנזק, לא תעלה בשום מקרה על מחיר הרכישה המקורי של המוצר. היבואן לא יהיה אחראי בשום מקרה לנזקים עקיפים ו/או מיוחדים ו/או תוצאתיים ו/או נלווים, בין מירשין ובין בעקיפין, בין אם במקרה ו/או כתוצאה משימוש במוצר, כולל אך לא מוגבל להפסדים כלשהם העשויים להיגרם בהכנסה ו/או ברווח ללקוח ו/או לצד שלישי, עקב שימוש ו/או אי שימוש במוצר או ציוד נלווה ותביעות על ידי צד שלישי עקב שימוש במוצר.
10. למעט התחייבותו המפורשת של היבואן כמפורט בכתב אחריות זה, לא קיימת כל אחריות ו/או התחייבות שלו, בין בכתב ובין בעל פה, כלפי הלקוח. כל אחריות למוצר ו/או לשימוש בו לרבות, אך לא רק, באשר להתאמת המוצר לשימוש בו, התהיה בהתאם לכתב אחריות זה בלבד.
11. עד תום תקופת האחריות (ובמקרה שמחיר המוצר במועד הרכישה עולה על 300 ₪ - במשך שנה נוספת לאחר תום תקופת האחריות), רשאי הלקוח לרכוש מהיבואן חלקי חילוף למוצר.
12. משווק מורשה ו/או תחנת שירות מורשת ו/או כל גוף ו/או אדם כלשהו, אינם מוסמכים על ידי היבואן לתת אחריות ו/או מחויבות כלשהי, אשר חורגים ממסגרת כתב אחריות זה.
13. היבואן לא יהא אחראי בשום שלב, לספק טלפון חלופי ללקוח בזמן התיקון.
14. היבואן לא יהא אחראי בשום שלב, לגיבוי נתונים

כלשהם במכשיר (בכלל תמונות / אנשי קשר ו/ או מידע אחר). האחריות על גיבוי הנתונים עובר לביצוע התיקון מוטלת על הלקוח בלבד, טרם מסירת המכשיר לתיקון.

15. זכות עיכובן וזכות שלא להחזיר את המוצר: בכל מקרה בו יהא היבואן זכאי לקבל תשלום כלשהו מהלקוח, כי אז תהא שמורה לו הזכות לעכב תחת ידה את המוצר, עד ביצוע מלוא התשלום. בנוסף, בכל מקרה בו המוצר לא ייאסף על ידי הלקוח משרדיו בתוך 30 יום ממועד התיקון, ו/או בכל מקרה בו לא ישלם את מלוא התשלום שחל עליו בתוך 3 יום מהמועד בו נודיע לו על כך, לא יהא היבואן אחראי עוד לשמור את המוצר עבורו. לעניין סעיף זה, הלקוח עשוי להיות אחת החנויות / רשתות שרוכשות מן היבואן (לקוח ישיר של היבואן) או לקוח פרטי – סופי, של אחרת החנויות (לקוח עקיף של היבואן).
16. השירות יינתן ע"י היבואן נטפון סחר בע"מ ו/א בבית העסק בו נרכש המכשיר.
17. קודם לכן, נא עיין /י במדריך למשתמש. ייתכן ובדיקת הוראות השימוש או תכונות המוצר כאמור במדריך תחסוך לך פנייה לנקודת השירות ו/או המכירה.

08 / מידע כללי

- שם היצרן: EasyTAB
- ארץ ייצור: סין
- שנת ייצור 2023
- שם היבואן: נטפון סחר בע"מ - EasyPhone
א.ת. בר לב, משגב 20179

©2023 כל הזכויות שמורות

